

ESE6600B-B



EN Refrigerator
عربية ثلاجة

User manual
دليل المستخدم



Congratulations

Congratulations and thank you for choosing our refrigerator. We are sure you will find your new refrigerator a pleasure to use. Before you use the refrigerator, we recommend that you read through the entire user manual, which provides the description of the refrigerator and its functions.

To avoid the risks that are always present when you use an electric appliance, it is important that the refrigerator is installed correctly and that you read the safety instructions carefully to avoid misuse and hazards.

We recommend that you keep this instruction booklet for future reference and pass it on to any future owners.

After unpacking the refrigerator please check if it is not damaged. If in doubt, do not use the refrigerator and contact your local Electrolux Customer Care Centre.



environmental tips

Information on disposal for users

- Most of the packing materials are recyclable. Please dispose of those materials through your local recycling depot or by placing them in appropriate collection containers.
- If you wish to discard this refrigerator, please contact your local authorities and ask for the correct method of disposal.
- Local authorities will have the latest information regarding safe disposal of the product
- Incorrect disposal may expose the user to injury from sharp objects, flammable gas or cause environmental damage.
- Refrigerant gas within the unit should only be discharged by qualified persons. A licence may be required by your local authorities to discharge or reclaim the refrigerant gas. Incorrect discharge of gas may expose the user to injury from flammable gas or cause environmental damage.

RoHS
Compliant

Being ensured permissible content limitation of some toxic chemicals (RoHS compliant)

Contents

Important safety instructions	3
Installing your new refrigerator	4
Refrigerator operation	5
Refrigerator features	6
Using the control panel	7
Features of your refrigerator	8
Cleaning your refrigerator	9
Energy consumption	9
Food storage guide	10
Troubleshooting	11

Conditions of use

This appliance is designed and intended to be used in household ONLY:

- Staff kitchen areas in shops, offices and other working environments;
- Farm houses and by clients in hotels, motels and other residential type environments;
- Bed and breakfast type environments;
- Catering and similar non-retail applications.



warning



Warning: Risk of fire / flammable materials

This appliance contains flammable R600a refrigerant. Avoid safety hazards by careful installing, handling, servicing and disposing of this appliance.

- Ensure that the tubing of the refrigerant circuit is not damaged during transportation and installation.
- Leaking refrigerant may cause eye injuries or ignite.
- The room for installing appliance must be at least 1m³ per 8g of refrigerant. The amount of refrigerant in the appliance can be found on the rating plate inside the refrigerator appliance.
- If you are unsure of the refrigerant check the rating plate inside the refrigerator compartment.
- It is hazardous for anyone other than an Authorized Service Person to service this appliance.
- Keep ventilation openings in the appliance enclosure or in the built-in structure, clear of obstruction.

Important safety instructions

Please read the user manual carefully and store in a handy place for later reference.

The symbols you will see in this booklet have these meanings:



This symbol indicates information concerning your personal safety



This symbol indicates information on how to avoid damaging the appliance



This symbol indicates tips and information about use of the appliance



This symbol indicates tips and information about economical and ecological use of the appliance

Meanings of symbols used in this manual are shown below:



- If pressurised aerosol containers bear the word 'flammable' and/or a small flame symbol, do not store them inside any refrigerator or freezer. If you do so, you may cause an explosion.



- This appliance is not intended for use by persons (including children) with reduced physical, sensory or mental capabilities, or lack of experience and knowledge, unless they have been given supervision or instruction concerning use of the appliance by a person responsible for their safety.
- Children should be supervised to ensure that they do not play with the appliance.
- When you dispose of your old refrigerators and freezers, remove any doors. Children can suffocate if they get trapped inside.
- This appliance contains insulation formed with flammable blowing gases. Avoid safety hazards by carefully disposing of this appliance.



Warning: Risk of fire / flammable materials



- ✓ The appliance must be plugged into its own dedicated 220-240V, 50/60Hz AC electrical outlet.
- ✓ Ensure that the electric outlet is properly earthed to ground. Consult a qualified electrician if you are unsure.
- ✓ The plug must be accessible when the appliance is in position.
- ⊘ Do not use an extension cord or adapter plug.
- ✓ If the power cord is damaged, it must be replaced by the manufacturer, its service agent or similarly qualified persons to avoid a hazard.
- ✓ Unplug the appliance before cleaning and before changing the light bulb to avoid electric shock.
- ⊘ Never unplug the appliance by pulling on the power cord. Always grip the plug firmly, and pull straight out of the receptacle to prevent damaging the power cord.
- ✓ Choose a location that is not too cold - the temperature should be above 10°C.
- ✓ Put the appliance in a dry place, avoiding areas of high moisture or humidity.
- ⊘ Don't put the appliance in frosty or unprotected areas, for example in a garage or on a verandah.
- ⊘ Don't put the appliance in direct sunlight
- ⊘ Don't put the appliance near stoves, fires or heaters.
- ⊘ Do not use mechanical devices or other means to accelerate the defrosting process, other than those recommended by the manufacturer.
- ⊘ Do not damage the refrigerant circuit
- ⊘ Do not use electrical appliances inside the food storage compartments of the appliance, unless they are of the type recommended by the manufacturer.
- ⊘ Do not store explosive substances such as aerosol cans with a flammable propellant in this appliance.
- ✓ When positioning the appliance, ensure the supply cord is not trapped or damaged.
- ⊘ Do not locate multiple portable socket outlets or portable power supplies at the rear of the appliance.

When correctly installed, your appliance should:

- have adequate clearance to the back and sides for air circulation (refer to page 4).
- be aligned to the surrounding cupboards.
- have doors that will self-close from a partially open position.



- Have the stability foot in place (see diagram on page 4) to prevent the appliance falling forward when a door with heavy food load is opened.

Installing your new refrigerator

Clearance around your refrigerator

Your Side by Side Refrigerator can be installed between cupboards or fixtures but you must consider the following spaces around the cabinet:

1. Allow a minimum of 10mm clearance on both sides.
2. Allow 30mm clearance at the back of the refrigerator.
3. Allow 10mm clearance above the hinge covers.

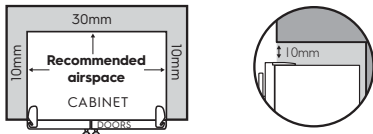

4. Allow a 349 or 427mm clearance on the hinge side of the doors, if you place the refrigerator next to the wall. This will make cleaning easier.

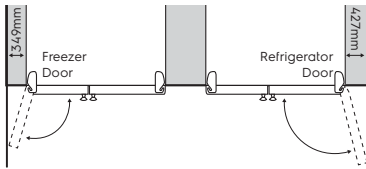

5. Make sure that cupboards or fixtures do not stick out further than the refrigerator cabinet.

Note: Refrigerator doors on all models are designed to sit proud of cabinetry (not flush).

Installing your refrigerator

The appliance should arrive with the stability foot wound fully up so it will not interfere with the operation of the rollers (see diagram in Step 3 below).



caution

The rollers are designed for forward or backward movement only. They are not castors. Moving the refrigerator sideways may damage your floor and the rollers.

1. Roll the refrigerator into its final position.
2. The top of the refrigerator should be tilted back by approximately 20mm. This will allow the doors to self-close providing a consistent door seal and stability when the doors are open.
3. When you have the appliance in its final position, it needs to be stabilized. Wind the stability foot down to the floor until it just makes contact with the floor. Whenever you need to move the appliance, be sure to wind the foot back up so that the appliance can roll freely and be sure to reset it when reinstalling. (The wrench opening size 30mm)

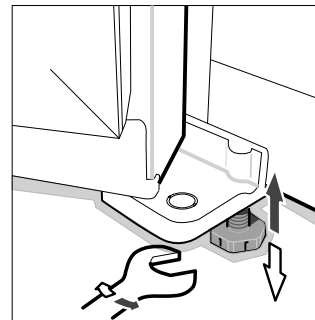

4. Check the alignment of the refrigerator to the surrounding cupboards. The top of the refrigerator should be on the same level from side to side (see diagram below). If you need to adjust the level, use the adjustable rollers as discussed in Step 3.

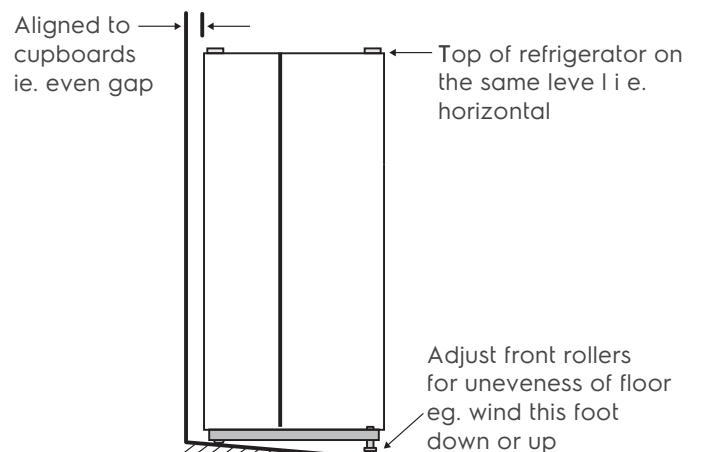

5. If the refrigerator rocks from one corner to the opposite rear corner, this means that the floor is uneven; you will need to put some packing under one of the rear rollers. You could use thin pieces of solid material, such as thin board, vinyl floor tiles or laminate. Place the packing so that it will sit under one of the rear rollers when the refrigerator is rolled into position.
6. You may now need to fine-tune the installation by repeating Steps 3, 4 and 5.
7. Whenever you need to move the refrigerator, be sure to wind the foot back up so that the refrigerator can roll freely.
8. Clean your refrigerator thoroughly following the instructions on page 9 and wipe off any dust that was accumulated during shipping.
9. Leave standing in stable upright position for 2-3 hours prior to turn "on".
10. Plug the refrigerator into the power point. Don't use a double adaptor. If you need to roll the refrigerator out to get at the power point, remember to raise the stability foot before you do so.
11. We recommend that you let your refrigerator run for two to three hours before you put any food in it. It will allow you to check that it is operating properly.

Your new refrigerator has been supplied with protective plastic film on the doors and cabinet, you can choose to remove this film as needed.

Congratulations! You have successfully installed your new refrigerator.



caution

Keep ventilation openings, in the appliance enclosure or in the built-in structure clear of obstruction.

Refrigerator Operation

The refrigerator transfers heat from food placed inside the appliance to the outside air.

This process makes the rear, the sides and the area adjacent to the doors, particularly at initial start up, feel warm to hot, this is normal.

There is a cooling coil located behind the rear wall of the cabinet. This coil cools and removes moisture from the air. A fan then circulates cold, dry air throughout the cabinet.

This air circulation means that food are refrigerated far more quickly than in refrigerators where the air remains relatively static.

Avoid placing food against air outlets as this will affect air circulation.

A light frosting may occasionally occur on the cold interior of the freezer when the door is opened frequently. This is normal and will disappear after a few days in most climates.

Make sure you fully close the freezer door after you load or remove food. If the door is left partly open, a heavy frost will coat the inside of the freezer. If a frost develops, remove it. Ensure to properly close the door, so the frost will not reoccur.

Your new energy efficient appliance uses a high-speed compressor and other energy efficient components that may produce different noises to your old appliance.

These sounds are normal and includes:

- compressor running noise.
- air movement noise from the small fan motor.
- occasional gurgling, similar to water boiling.
- a popping noise, heard during automatic defrosting.
- a clicking noise, just prior to the compressor starting up.

These noises are normal and will not cause the unit to alarm.

Temperature Control

The factory default settings;

Refrigerator = 5°C Freezer = -18°C

If you want to change the temperature, follow the instructions in the section about the user interface for your model. Ensure that you make only small adjustments and wait 24 hours to see if it's correct to your liking.

Note: When you set a temperature, you set an average temperature for the whole refrigerator cabinet

Checking the softness of ice cream is a good indication that your freezer is the right period, While checking the temperature of water kept in the refrigerator is a good way of checking the temperature of the food compartment.

Temperature inside each compartment may vary, depending on how much food you store and where you place it.

High or low room temperature may also affect the actual temperature inside the refrigerator.



caution

This appliance can be used by children aged from 8 years and above and persons with reduced physical, sensory or mental capabilities or lack of experience and knowledge if they have been given supervision or instruction concerning use of the appliance in a safe way and understand the hazards involved. Children shall not play with the appliance. Cleaning and user maintenance shall not be made by children without supervision.

Refrigerator features

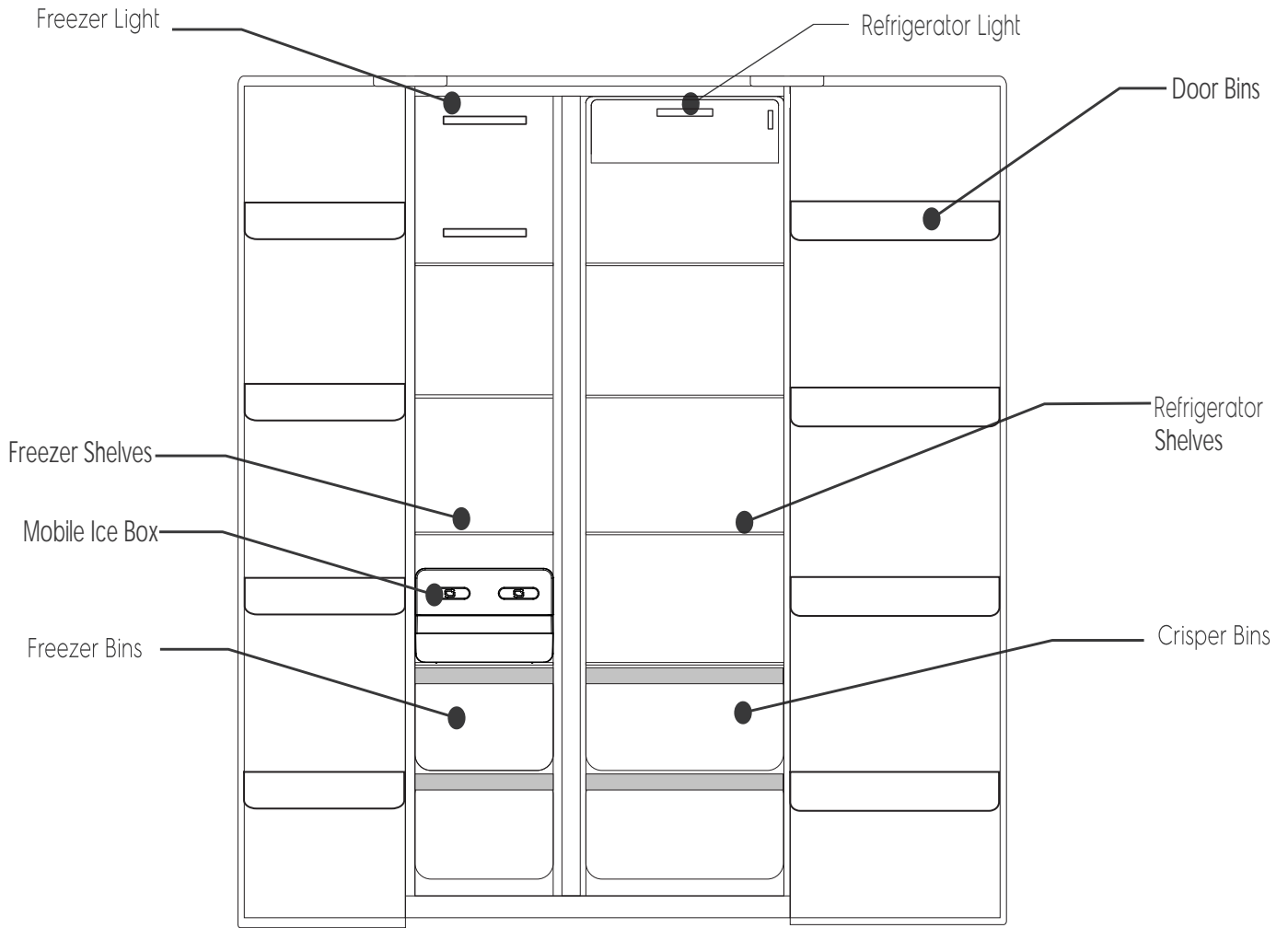

Control Panel

The control panel is located on the fridge door.

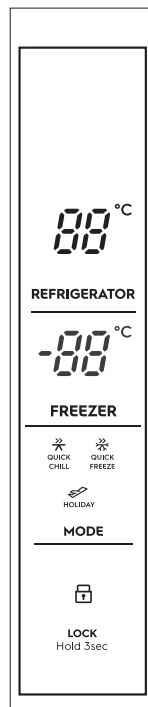

Note: Product illustrations demonstrate various features but may not be completely in line with current products.

Using the control panel

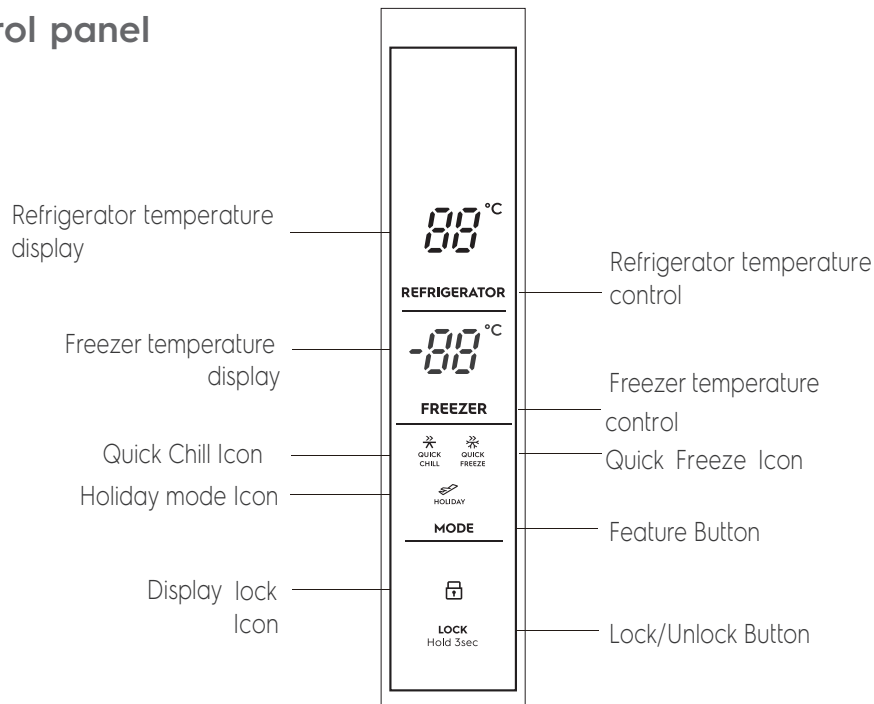

Function setting of the LED display

Note: the display will turn off after 20 seconds of inactivity, while the display will wake up if the button is touched again.

Feature Selection - each press of the "MODE" button will cycle through the operating modes.



Holiday

- Holiday Mode - the refrigerator will run at 3°C while the freezer will operate at -18°C. Do not store fresh food when holiday mode is on.



QUICK FREEZE

- Quick Freeze mode - When the super freezer mode is selected, the compressor will operate continuously to freeze foods faster, and keep them fresh. The super freezer mode will automatically turn off either after 24 hours of operation, or when the freezer reaches -28°C. The super freezer icon will turn off, and the freezer will continue to operate at the normal set temperature.



QUICK CHILL

- Quick Chill Icon - When the super fridge mode is selected, the fridge compartment reaches the set temperature in the shortest period, in order to keep the food as fresh as possible. Under this mode, the set temperature of the fridge compartment locks on 2°C. The program runs 150 mins maximally then exits automatically, the super fridge icon goes out, which represents the super fridge function is disabled, the set temperature returns to the last one before the super fridge mode operates.



Set Temperature

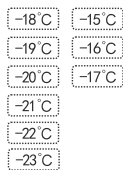

Freezer compartment settings - the default temperature of the freezer is -18°C. To change the temperature press the "FREEZER" button to cycle through the set temperatures.



Set Temperature

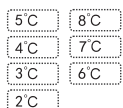

Fridge compartment settings - the default temperature of the refrigerator is 5°C. To change the temperature press the "REFRIGERATOR" button to cycle through the set temperatures.



((Door Alarm))

Lock button - Press the "LOCK hold 3sec" button to enable the lock mode. The lock icon will be visible. While the refrigerator is in this mode the other buttons on the control panel will not function, when the buttons are touched a chime will sound and the lock icon will flash. To exit lock mode, press and hold the lock button for 3 seconds until the icon is no longer displayed. Open door alarm - when the refrigerator or freezer door is left open for more than 1 minute the alarm will sound to alert that the door is open. Closing the door will disable the alarm. The alarm will continue every 30 seconds until the door is closed.

Features of your refrigerator

This section tells you how to make the most of the many useful features and how to clean them.

Door storage bins

Disassembly: Hold both sides of the bottle shelf with both hands. Push it from the side without the boss and push it inward as the direction of the arrow. When pushing hard, please note that the buckle on the edge of bottle shelf is separated from the groove of the liner. Then bottle shelf can be removed.

Installation : Hold both sides of the bottle shelf with both hands. Install the buckle of the boss side at first. Then push the other side inward slightly, the buckle can be fixed.

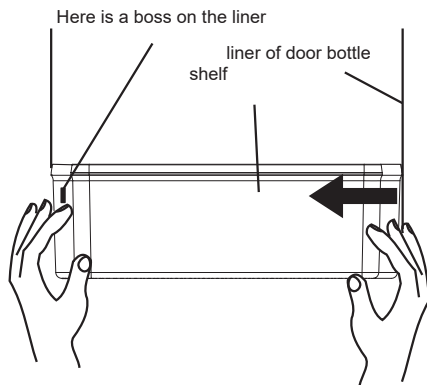

Crisper Bin

You can use the crisper bin to store vegetables, fruit or smallgoods. To remove, pull it forward then up and out.

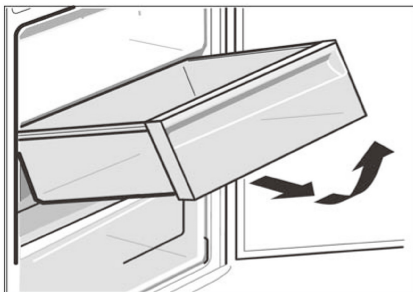

Glass Shelves

When removing the glass shelf, please press the movable pin under the shelf with both hands and push inward at the same time. Then the glass shelf will be removed.

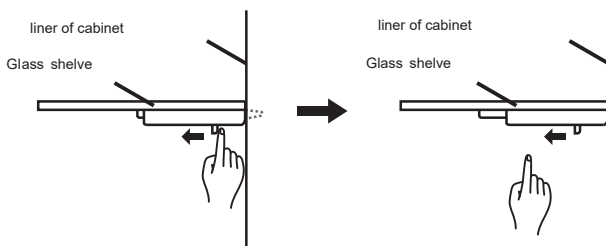

LED lighting

Your refrigerator is fitted with long life LED lighting. In the unlikely event the LED lights should fail, then the LED lights should be serviced by the manufacturer, its service agent or similarly qualified technician. Refer to the warranty page for contact details.

Twist & Serve Ice Bin

1. Prior the first use clean the ice tray.
2. Take out the top cup, add 100ml of water, and slowly pour into the ice making box.

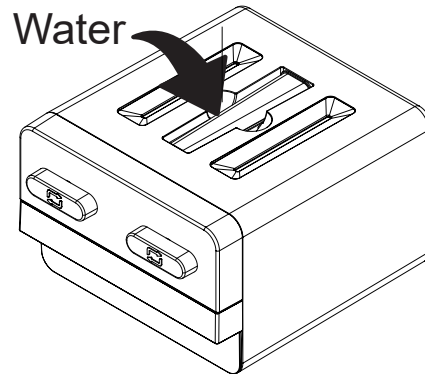

3. Put the ice tray in place.
4. Rotate ice twist clockwise to release the ice from ice tray.

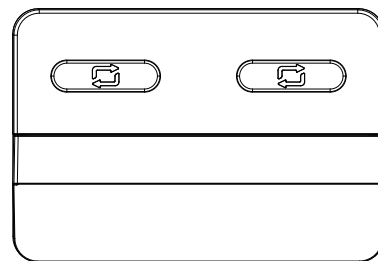

Cleaning your refrigerator



warning

Before cleaning: Turn appliance off at the power point, then remove power cord from socket. This will make sure there is no chance of getting an electric shock.

Doors and exterior

You should only clean the doors with lukewarm soapy water and a soft cloth. Rinse with clean water and then wipe the surface with clean water and a soft clean cloth to remove soap residue.



caution

Do not use stainless steel cleaners, abrasive pads or other cleaners as they are likely to scratch the surface. Damage to this product after delivery is not covered by your warranty.

Interior

You should clean the appliance interior regularly. It will be easiest to clean when the food supply is low. Wash the interior with a soft cloth and use an unscented mild soap with lukewarm water. Thoroughly dry all surfaces and removable parts. Avoid getting water on appliance controls. If you have taken out any removable parts, replace them and switch the power on before re-stocking the appliance with food. Naturally, you should keep the interior of your appliance hygienic by promptly and thoroughly wiping up any food spills.

Door seals

Take care with Ensure to keep door seals clean. Sticky food and drink can cause seals to stick to the cabinet and tear when you open the door.

Wash seal with a mild detergent and warm water. Rinse thoroughly and dry.



warning

Never use hot water, solvents, commercial kitchen cleaners, aerosol cleaners, metal polishes, caustic or abrasive cleaners, or scourers to clean this appliance, as they will damage it. Many commercially available cleaning products and detergents contain solvents that will damage your refrigerator. When cleaning, use only a soft cloth with an unscented mild soap and lukewarm water.

Energy consumption

The following guide will help you reduce the running cost of your new refrigerator. This will save you money and help conserve our valuable energy resources.

1. Do not block air vents. Doing so may cause the refrigerator to run longer and use more energy.
2. Do not set your freezer temperature too low. After 24 hours, ice cream should be firm but able to be scooped out with a spoon without bending the handle. If ice cream is firmer than this (or too soft), adjust the freezer temperature controls (see 'Set Temperature', page 7).
3. Ensure that the refrigerator doors seal properly as you close them.
4. Before you open the refrigerator doors, decide what you want to put in or take out. This will minimize the time you have the doors open.
5. It is best to have the refrigerator in a place that is out of direct sunlight and away from heating appliances of any kind. For example, do not place the refrigerator next to a cooker, stove or dishwasher.
6. Allow hot foods to cool to room temperature before you put them in your freezer.
7. Thaw frozen foods in the refrigerator section.
8. If you keep the freezer compartment filled to capacity, your food mass will help maintain the freezer temperature when you open the door.

Turning off the refrigerator

If you are leaving for a short holiday, there is no need to turn off your refrigerator.

If you are going on a long holiday and want to turn the refrigerator off, follow the steps below.

1. Take all the food out of the refrigerator and freezer compartments.
2. Switch off the refrigerator and remove the electric cord from the power point.
3. Clean the inside.
4. Leave the doors open. This prevents bacteria from growing and causing smells in the refrigerator.

Power failure

If there is a power failure in your area, keep the door to the freezer closed. Most foods in your freezer will stay frozen for 24 hours.

Food storage guide

Category	Product	Refrigerator	Freezer	Storage tips
Meat	Sausages and mince	1-2 Days	2-3 Months	Keep cold meat at the back of the refrigerator where it is coldest.
	Chops and steak	3-4 Days	4-6 Months	
	Cold meats	3-5 Days	4-6 Months	Plastic can cause meat to sweat if stored in refrigerator for more than a day.
	Roasts	3-5 Days	12 Months	Roast can take up to 48 hours to defrost properly, transfer frozen roast to the refrigerator 2 days before use.
Poultry	Chicken	1-2 Days	2 Months	If poultry takes on a smell or colour you are unsure about it is best to throw it out.
	Roast Chicken	3-5 Days	12 Months	
	Eggs	6 Weeks	Not Suitable	Whole eggs are not suitable for freezing, slightly beaten eggs may be frozen for four months.
Seafood	Whole fish and fillets	2-3 Days	2 Months	Store in an airtight container or foil.
	Lobster and crabs	1-2 Days	2 Months	
	Prawns	1-2 Days	2 Months	Never freeze prawns in salty water as this will dehydrate the flesh.
Dairy	Milk	Until Expiry Date	Not Suitable	If dairy takes on a smell or colour and you are unsure about it, it is best to throw it out.
	Yoghurt	7-10 Days	Not Suitable	
	Hard Cheeses	2 Weeks - 2 Months	2 Months (Grated)	Depending on the variety hard cheese can last from 2 weeks to 2 months.
	Soft Cheeses	1-2 Weeks	Not Suitable	
	Butter	8 Weeks	12 Months	
Fruit & Vegetables	Every fruit and vegetable has a different shelf life. Some stay fresh for a couple of days e.g. beans, others can last for a couple of months e.g. onions.		8-12 Months	Keep vegetables in the crisper and away from the air vents to avoid freezing. Don't wash fruit and vegetables before storing them in the refrigerator as this can make them susceptible to rotting.
			When freezing chop and blanch in small portions.	
Left overs	Homemade meals	3-4 Days	2-6 Months	Store in sealed container.
				Freeze meals in small portion sizes to limit wastage.

IMPORTANT

Please note, use this information as a guide only, actual storage time will vary depending on how you use your refrigerator, climatic conditions and the freshness of the food.

Troubleshooting

If you think something may be wrong with your refrigerator, you can carry out some easy checks before calling for service. You may locate the problem, sparing yourself from inconvenience and saving time and money.

Problem	Solution
When your appliance is not operating	• Make sure that the power cord is plugged into the power outlet properly and that the outlet is switched 'ON'.
	• Try running another appliance from the power outlet. If no power is coming from the outlet you may have blown a fuse or tripped a circuit of your household power supply.
	• Try adjusting the temperature control to a slightly "colder" position.
	• It is normal for the freezer fan NOT to operate during the automatic defrost cycle, or for a short time after the appliance is switched on.
When there is refrigerator/freezer noise	Modern refrigerators/freezers with increased storage capacity use high speed compressors. These can provide a seemingly high level of sound which is quite normal. Normal operational sounds include:
	• Occasional gurgling, similar to water boiling. • Air flow noise (air circulates because of a small fan). • A popping noise heard during automatic defrost
	Other strange sounds may mean that you need to check and take action. For example, noises may mean that:
	• The cabinet is not level. • The floor is uneven or weak. • Bottles are badly placed and rattling. • There are vibrations from an object on top of or behind or beside the refrigerator. • The back of the refrigerator cabinet is touching the wall.
Remember it is quite normal for noise to seem louder when the refrigerator starts operating, or during quieter periods such as night time.	
If there are odours inside the appliance	• The interior may need cleaning.
	• Some food produce odours.
	• Some containers and wrapping can cause odours.
	• Ask yourself if the odour started about the same time you started storing something unusual.
When the motor seems to run more than expected	Your new appliance provides you with large capacities in both the refrigerator section and the separate freezer. It is normal for the motor to operate frequently. However, to keep operation to a minimum, check the following:
	• Are doors kept open too long or too often? • Are controls set too cold? refer to "Using the control panel" for how to adjust • Have large amounts of warm food just recently been stored? Summer, festive seasons and holidays usually mean a lot more work for your appliance.
	• If the day is hot or the room is very warm, the appliance will need to run more than normal.
	• The appliance will run more than normal just after you install it or when it has been turned off for a long time.
If the temperature in the refrigerator is too cold	• Refer to "Using the control panel" for how to adjust
	• Increase the temperature to avoid high energy consumption.
If heavy frosting occurs in the freezer	Make sure you fully close the freezer and fridge doors. If the doors are left partly open a heavy frost will coat the inside of the freezer. If a frost develops, remove it. Make sure properly close the doors and the frost will not reoccur.
If water drips on the floor	The defrost water tray, (located at the back of the cabinet), may not be properly positioned, or the drain tube may not be properly positioned to direct water into this tray. You may need to pull the refrigerator away from the wall to check the tray and tube.
Freezer Door opens after closing fridge door	It is normal for the freezer door to momentarily open and re-close when the food compartment door is closed. If the freezer door stays open, it indicates that the refrigerator cabinet needs to be tilted backwards a little further. If you call a service person to solve this problem, you will be charged for the cost of a service call, as this is not a warranty fault.
When temperature is hot/warm on the outside and rear side of the Fridge	In normal operation, the fridge transfers heat from inside to outside of the cabinet. It is normal for the side and rear of the fridge to feel warm/hot while operating. This will be more noticeable during start up and hot ambient conditions.

When there's leakage at water dispenser

1. Do not fill any beverage into water tank except for purified/mineral water
2. Make sure dispenser valve is tight enough
3. Clean water tank completely

If you have a problem, and the problem persists after you have made the checks mentioned above, contact your nearest Electrolux approved Service Centre or the dealer you bought the refrigerator from. Be ready to quote the model number, 9-digit PNC and 8-digit serial number, which is stated on the label inside the refrigerator compartment.



CONTACT DETAILS ELECTROLUX CUSTOMER CARE

Thailand

Call Center Tel: (+66 2) 725 9000 Electrolux Thailand Co., Ltd

Electrolux Building
14th Floor 1910 New Petchburi Road Bangkok,

Huay Kwang, Bangkok 10310

Office Tel: (+66 2) 725 9100

Office Fax: (+66 2) 725 9299

Email: customercare@electrolux.co.th

Malaysia

Domestic Toll Free: 1300-88-11-22

Electrolux Home Appliances Sdn. Bhd

7th Floor, Tower 2, Jaya 33, No. 3 Jalan Semangat, Seksyen 13, 4610 Petaling Jaya, Selangor

Office Tel: (+60 3) 7843 5999

Office Fax: (+60 3) 7955 5511

Customer Care Center: Lot C6, No. 28, Jalan 15/22, Taman Perindustrian Tiong Nam, 40200 Shah Alam, Selangor.

Consumer Care Hotline: (+60 3) 5525 0800

Fax: (+60 3) 5524 2521

Indonesia

INDONESIA

PT Electrolux Indonesia

Jl. Abdul Muis No.34, Petojo Selatan,

Gambir, Jakarta Pusat 10160, Indonesia

Hotline Service : 0804 111 9999

SMS : 0812 8088 8863

WA : 0811 8339 777

Email : customercareID@electrolux.com

Website : www.electrolux.co.id

Diimport oleh PT Electrolux Indonesia

Philippines

Domestic Toll Free: 1-800-10-845-care 2273

Customer Care Hotline: (+63 2) 845 care 2273

Electrolux Phils Inc

25th Floor, Equitable Bank Tower 8751

Paseo De Roxas, Makati City

1226 Philippines

Office Tel: (+63 2) 845 4510

Office Fax: (+63 2) 845 4548

Email: wecare@electrolux.com

Vietnam

Domestic Toll Free: 1800-58-88-99

Tel: (+84 8)3910 5465

Electrolux Vietnam Ltd

Floor 9th, A&B Tower

76 Le Lai Street - Ben Thanh Ward - District 1

Ho Chi Minh City

Vietnam

Office Tel: (+84 8) 3910 5465

Office Fax: (+84 8) 3910 5470

Email: vnccare@electrolux.co.vn

Singapore

CONSUMER CARE HOTLINE : (+65) 67273699

Electrolux S.E.A. Pte Ltd.

1 Fusionopolis Place, West Lobby #07-10 Galaxis,

Singapore 138522.

Office Fax: (+65) 67273611

Email : customer-care.sin@electrolux.com

Hongkong

DCH ELECTRICAL APPLIANCES SERVICE CENTRE

4/F, DCH BUILDING, 20 KAI CHEUNG ROAD,

KOWLOON BAY, HONG KONG

SERVICE HOTLINE: (+852) 3193 9888

EMAIL: customercare@dch.com.hk

WEBSITE: www.electrolux.com.hk

Share more of our thinking at electrolux.com.au

ESE6600B-B



ثلاجة عربية

دليل المستخدم



مبروك وشكرا لك لاختيار ثلاجتنا. نحن متأكدون أنك ستجد ثلاجتك الجديدة ممتعة في استخدامها. قبل استخدام الثلاجة، نوصيك بقراءة دليل المستخدم بالكامل، والذي يقدم وصفا للثلاجة ووظائفها.

لتجنب المخاطر التي تحدث دائماً عند استخدام جهاز كهربائي، من المهم أن يتم تركيب الثلاجة بشكل صحيح وأن تقرأ إرشادات السلامة بعناية لتجنب سوء الاستخدام والمخاطر. نوصي بالاحتفاظ بدليل التعليمات هذا للرجوع إليه في المستقبل وتمريضه إلى أي مالك مستقبلي. بعد فتح غلاف الثلاجة يرجى التحقق من عدم تلفها. إذا راودك الشك، يرجى عدم استخدام الثلاجة والاتصال بمركز خدمة عملاء الكتروكس المحلي.

نصائح بيئية

معلومات عن التخلص منها للمستخدمين

- معظم مواد التعبئة والتغليف قابلة لإعادة التدوير. يرجى التخلص من هذه المواد من خلال مستودع إعادة التدوير المحلي أو وضعها في حاويات تجميع مناسبة.
- إذا كنت ترغب في التخلص من هذه الثلاجة، يرجى الاتصال بالسلطات المحلية والسؤال عن الطريقة الصحيحة للتخلص منها.
- تمتلك السلطات المحلية أحدث المعلومات المتعلقة بالتخلص الآمن من المنتج.
- قد يؤدي التخلص غير الصحيح من المنتج إلى تعريض المستخدم للإصابة من الأشياء الحادة أو الغازات القابلة للاشتعال أو التسبب في إلحاق ضرر بالبيئة.
- لا يجب تفريغ غازات التبريد في الجهاز إلا بواسطة موظفين مؤهلين. قد تطلب السلطات المحلية ترخيصاً لتفريغ غاز التبريد أو استعادته. قد يؤدي التفريغ غير الصحيح للغاز إلى تعريض المستخدم للإصابة من الغاز القابل للاشتعال أو التسبب في أضرار بيئية.

متوافق مع قواعد RoHS ضمان الحد المسموح به من المحتوى لبعض المواد الكيميائية السامة (متوافق مع RoHS)

المحتويات

احتياطات السلامة الهامة

- 5 تركيب الثلاجة الجديدة
- 7 تشغيل الثلاجة
- 9 مواصفات الثلاجة
- 10 استخدام لوحة التحكم
- 12 مواصفات الجتاك
- 16 تنظيف الثلاجة
- 17 استهلاك الطاقة
- 19 دليل تخزين الطعام
- 20 استكشاف الأخطاء وإصلاحها

شروط الاستخدام

تم تصميم هذا الجهاز واستخدامه في المنزل فقط:

- مطبخ الموظفين في المتاجر والمكاتب وبيئات العمل الأخرى ؛
- منازل المزارع والعملاء في الفنادق والموتيلات والبيئات السكنية الأخرى ؛
- بيئات من نوع المبيت والإفطار؛
- تقديم الطعام وما شابهه من تطبيقات غير البيع بالتجزئة.

تحذير 



تحذير: خطر الحريق/المواد القابلة للاشتعال

- يحتوي هذا الجهاز على مبرد R600a قابل للاشتعال. قم بتركيب هذه المعدات وتشغيلها وإصلاحها والتخلص منها بعناية لتجنب مخاطر السلامة المحتملة.
- التأكد من عدم تلف أنابيب دائرة التبريد أثناء النقل والتركيب.
- قد يؤدي تسرب غاز التبريد إلى إصابة العين أو اشتعالها.
- يجب أن تكون مساحة غرفة تركيب الجهاز 1 م 3 على الأقل لكل 8 جرام من مادة التبريد.
- يمكن العثور على كمية غاز التبريد في الجهاز على لوحة التصنيف داخل حجرة الثلجة.
- إذا كنتم غير متأكدين من مادة التبريد، فتحققوا من لوحة التصنيف الموجودة داخل حجرة الثلجة.
- من الخطر أن يقوم أي شخص غير الشخص المعتمد بصيانة هذا الجهاز.
- حافظ على خلو فتحات التهوية في حاوية الجهاز أو في الهيكل المدمج من أي عائق.

3 المحتويات

تعليمات الأمان الهامة

يرجى قراءة دليل المستخدم بعناية والاحتفاظ به في مكان مناسب حتى يسهل الرجوع إليه لاحقاً.
الرموز التي سترأها في هذا الكتيب لها المعاني التالية:

تحذير 

هذا الرمز يشير إلى معلومات تتعلق بسلامتك الشخصية

تنبيه 

يمثل هذا الرمز نصائح ومعلومات حول كيفية تجنب إتلاف الجهاز

النصائح والمعلومات 

يمثل هذا الرمز نصائح ومعلومات حول استخدام الجهاز

نصائح بيئية 

يشير هذا الرمز إلى النصائح والمعلومات حول الاستخدام الاقتصادي والبيئي للجهاز فيما يلي معاني الرموز المستخدمة في هذا الدليل

يشير هذا الرمز إلى عدم القيام بذلك أبدًا

يشير هذا الرمز إلى القيام بذلك دائمًا



تحذير

- إذا كانت حاوية الأيروسول المضغوطة تحتوي على كلمة "قابلة للاشتعال" أو شعار اللهب الصغير ، فلا تقم بتخزينها في أي ثلاجة أو فريزر. إذا قمت بذلك ، فقد تتسبب في حدوث انفجار.



الغاز القابل للاشتعال 2

- هذا الجهاز ليس مخصصًا للاستخدام من قبل الأشخاص (بما في ذلك الأطفال) الذين يعانون من انخفاض جسدي وحسي أو القدرات العقلية، أو الافتقار إلى الخبرة والمعرفة، ما لم يكن قد تلقى الإشراف أو التعليمات المتعلقة باستخدام الجهاز من قبل شخص مسؤول عن سلامته.
- يجب الإشراف على الأطفال للتأكد من أنهم لا يلعبون بالجهاز.
- عندما تتخلص من الثلاجة والفريزر القديمين ، قم بهدم جميع الأبواب. يمكن أن يفتنق الأطفال إذا حوصروا بالداخل.
- يحتوي هذا الجهاز على مادة عازلة مكونة من غاز نفخ قابل للاحتراق.
- تخلص من هذا الجهاز بعناية لتجنب مخاطر السلامة المحتملة.



تحذير: خطر الحريق/المواد القابلة للاشتعال



تحذير

- ⊙ يجب توصيل الجهاز بمخرج تيار كهربائي مخصص له بقوة 220-240 فولت و 60/50 هرتز.
- ⊙ تأكد من تأريض مخرج التيار الكهربائي بشكل صحيح. استشر كهربائياً مؤهلاً إذا لم تكن متأكدًا.
- ⊙ عندما يكون الجهاز في مكانه ، يجب أن يكون القابس في متناول اليد.
- ⊙ لا تستخدم سلك إطالة أو قابس محول
- ⊙ في حالة تلف سلك الطاقة ، يجب استبداله من قبل الشركة المصنعة أو وكيل الخدمة أو الشخص المؤهل بشكل مماثل لتجنب حدوث صدمة كهربائية خطيرة.
- ⊙ افصل فيشة الجهاز قبل التنظيف وقبل تغيير مصباح الإضاءة لتجنب الصدمات الكهربائية.

- ⊗ لا تتم مطلقاً بفصل الجهاز عن طريق سحب سلك التيار الكهربائي أمسك دائماً الفيشة بإحكام واسحب بشكل مستقيم من المخرج لتجنب إتلاف سلك الطاقة.
- ⊗ اختر مكاناً غير بارد جداً -يجب أن تكون درجة الحرارة أعلى من 10 درجات مئوية
- ⊗ ضع الجهاز في مكان جاف وتجنب الرطوبة العالية أو المناطق ذات الرطوبة العالية
- ⊗ لا تضع الجهاز في مناطق متجمدة أو غير محمية، على سبيل المثال في الجراج أو البلكونة
- ⊗ لا تعرض الجهاز لأشعة الشمس المباشرة.
- ⊗ لا تضع الجهاز بالقرب من المواقد أو النار أو السخانات.
- ⊗ لا تستخدم أجهزة ميكانيكية أو وسائل أخرى لتسريع عملية إذابة الثلوج غير تلك التي توصي بها الجهة المصنعة.
- ⊗ لا تتلف دائرة التبريد
- ⊗ لا تستخدم الأجهزة الكهربائية داخل حجرات تخزين الطعام في الجهاز، ما لم تكن من النوع الذي توصي به الشركة المصنعة.
- ⊗ لا تقم بتخزين مواد متفجرة في هذا الجهاز مثل علب الأيروسول التي تحتوي على مادة دافعة قابلة للاشتعال.
- ⊗ تحذير: عند وضع الجهاز، تأكد من عدم تعرض سلك الطاقة للضغط أو التلف.
- ⊗ تحذير: لا تضع منافذ طاقة متعددة أو مصادر طاقة محمولة على الجزء الخلفي من الجهاز.

بعد التركيب بشكل صحيح ، يجب أن يكون جهازك:

- وجود مساحة كبيرة في الخلف والجوانب للتهوية (انظر الصفحة 4)
- تحاذي الخزائن المحيطة بها.
- لديها أبواب تغلق ذاتياً من وضعية مفتوحة جزئياً.



- ضع القدم الثابتة في مكانها (انظر الرسم البياني في الصفحة 4) لمنع الجهاز من السقوط للأمام عند فتح باب يحتوي على حمولة طعام ثقيلة.

تركيب ثلاجتك الجديدة

الخلاء حول ثلاجتك

يمكن تركيب الثلاجة جنبًا إلى جنب بين الخزانات أو التركيبات ولكن يجب مراعاة المساحات التالية حول الخزانة

1. السماح بخلو مساحة 10 ملم كحد أدنى على كلا الجانبين.
2. السماح بخلو مساحة 30 ملم في الجزء الخلفي من الثلاجة.
3. السماح بخلو مساحة 10 ملم فوق أغطية المفصلة.

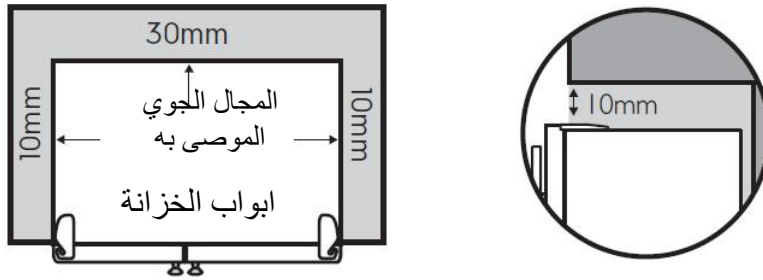

4. السماح بخلو مساحة 349 أو 427 ملم على جانب المفصل من الأبواب، إذا وضعت الثلاجة بجوار الحائط. سوف يسهل تنظيفها بشكل أفضل.

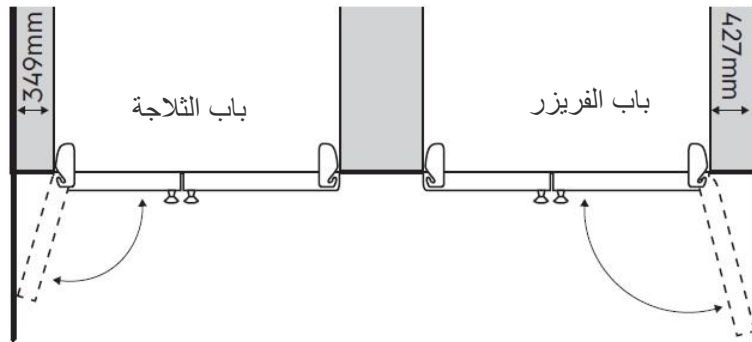

5. تأكد من أن الدواليب أو التركيبات لا تلتصق بمسافة أبعد من خزانة الثلاجة. ملاحظة: تم تصميم أبواب الثلاجة في جميع الموديلات بحيث يتم توصيلها بالخزانة (وليس التدفق).

تركيب ثلاجتك

يجب أن يصل الجهاز مع قاعدة الثبات الملفوفة بالكامل بحيث لا يتداخل مع تشغيل البكرات (انظر الشكل في الخطوة 3 أدناه).



تم تصميم البكرات للحركة إلى الأمام أو الخلف فقط. إنهم ليسوا عجالات قد يؤدي تحريك الثلاجة جانبًا إلى تلف الأرضية والبكرات.

1. ادفع الثلاجة إلى موضعها الأخير.
2. ينبغي إمالة الجزء العلوي من الثلاجة إلى الخلف بمقدار 20 مم تقريبًا، مما يسمح للأبواب بالإغلاق الذاتي مما يوفر إغلاقًا ثابتًا للباب وثباتًا عندما تكون الأبواب مفتوحة.

3. عندما يكون الجهاز في موضعه النهائي، فإنه يحتاج إلى التثبيت لف القدم الثابتة لأسفل على الأرض حتى تتلامس مع الأرض. عندما تحتاج إلى تحريك الجهاز تأكد من لف القدم للخلف حتى يتمكن الجهاز من الدوران بحرية وتأكد من إعادة تثبيته عند إعادة تركيبه (حجم فتحة مفتاح الربط 30 مم)

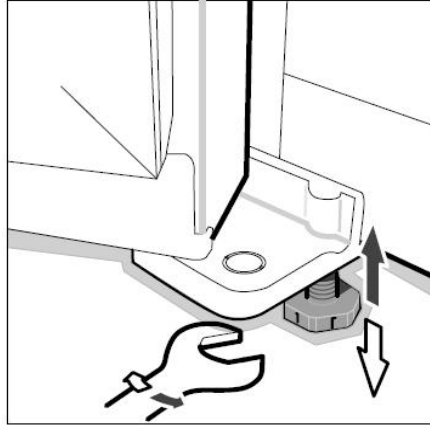

4. تحقق من محاذاة الثلجة مع الخزائن المحيطة بها. يجب أن يكون الجزء العلوي من الثلجة على نفس المستوى من جانب إلى آخر (انظر الشكل أدناه). إذا كنت بحاجة إلى ضبط المستوى فاستخدم عجلة القابلة للضبط كما هو موضح في الخطوة 3

متوافق مع الخزائن
i.e. حتي الفجوة



أعلى الثلجة على نفس
المستوى i.e. أفقي

اضبط البكرات الأمامية لعدم تكافؤ
الأرضية على سبيل المثال لف هذه
القدم لأسفل أو لأعلى

5. إذا اهتزت الثلجة من زاوية إلى الزاوية الخلفية المقابلة، فهذا يعني أن الأرضية غير مستوية ؛ ستحتاج لوضع بعض العبوات تحت إحدى البكرات الخلفية. يمكنك استخدام مواد صلبة رقيقة مثل الألواح أو بلاط أرضيات الفينيل أو اللامينيت. ضع العبوة بحيث تستقر تحت إحدى البكرات الخلفية عند لف الثلجة في مكانها.

6. قد تحتاج الآن إلى ضبط التثبيت بدقة عن طريق تكرار الخطوات 3 و 4 و 5.

7. عندما تحتاج إلى تحريك الثلجة ، تأكد من لف قدميك حتى تتمكن الثلجة من التدرج بحرية.

8. نظّف الثلاجة جيدا واتبع الإرشادات في الصفحة ٩ وامسح اي غبار تراكم أثناء الشحن.
9. اتركها في وضع مستقيم ثابت لمدة 2-3 ساعات قبل "تشغيلها".
10. قم بتوصيل الثلاجة بمخرج التيار الكهربائي. لا تستخدم محولات مزدوجة. إذا كنت بحاجة إلى تشغيل الثلاجة ، فتذكر رفع القدم الثابتة قبل تشغيلها
11. ننصحك بأن تترك ثلاجتك تعمل لمدة ساعتين إلى ثلاث قبل أن تضع أي طعام فيها.
- سيسمح لك بالتأكد من أنه يعمل بشكل صحيح
- تم تزويد ثلاجتك الجديدة بطبقة بلاستيكية واقية على الأبواب والخزائن، والتي يمكنك اختيار إزالتها حسب الحاجة.
- مبروك! لقد قمت بتركيب ثلاجتك الجديدة بنجاح



حافظ على فتحات التهوية داخل حاوية الجهاز أو الهيكل المدمج خالية من العوائق.

8 تركيب ثلاجتك الجديدة

تشغيل الثلاجة

تنقل الثلاجة الحرارة من الطعام الموجود داخل الجهاز إلى الهواء الخارجي. هذه العملية تجعل الجزء الخلفي والجوانب والمنطقة المجاورة للأبواب، خاصة في بداية عملية التشغيل الأولية، تشعر بالدفء إلى الحرارة، وهذا أمر طبيعي.

يوجد ملف تبريد خلف الجدار الخلفي للخزانة. يبرد هذا الملف ويزيل الرطوبة من الهواء. ثم تدور مروحة في الهواء البارد والجاف في جميع أنحاء الخزانة.

يعني هذا الدوران الهوائي أن الطعام يتم تبريده بسرعة أكبر بكثير من الثلاجات حيث يظل الهواء ثابتاً نسبياً.

تجنب وضع الطعام في منافذ الهواء لأن هذا سيؤثر على دوران الهواء.

قد يحدث الصقيع الخفيف أحياناً في الجزء الداخلي البارد من الفريزر عند فتح الباب بشكل متكرر. هذا طبيعي وسيختفي بعد أيام قليلة في معظم المناخات.

تأكد من إغلاق باب الفريزر بالكامل بعد تحميل الطعام أو إزالته. إذا ترك الباب مفتوحاً جزئياً، فسيغطي الصقيع الثقيل الجزء الداخلي من الفريزر. إذا تطور الصقيع، قم بإزالته.

تأكد من إغلاق الباب بشكل صحيح، حتى لا يتكرر الصقيع.

يستخدم جهازك الجديد الموفر للطاقة ضاغط عالي السرعة ومكونات أخرى موفرة للطاقة قد تصدر أصواتاً مختلفة عن جهازك القديم

وهذه الأصوات طبيعية وتشمل:

- ضوضاء تشغيل الضاغط.
- تأتي ضوضاء حركة الهواء من محركات المروحة الصغيرة.
- الغرغرة في بعض الأحيان ، على غرار غليان الماء.
- أصوات طقطقة تسمع أثناء إزالة الجليد التلقائي.

• نقرات قبل بدء تشغيل الضاغط. هذه الضوضاء طبيعية ولن تتسبب في إنذار الوحدة.

التحكم في درجة الحرارة

إعدادات المصنع الافتراضية؛

ثلاجة = 5 درجة مئوية

إذا كنت ترغب في تغيير درجة الحرارة، فاتبع التعليمات الواردة في القسم الخاص بواجهة المستخدم للموديل الخاص بك. تأكد من إجراء تعديلات صغيرة فقط وانتظر 24 ساعة لتتأكد من أن ما إذا كان ذلك صحيحًا حسب رغبتك.

ملاحظة: عند ضبط درجة الحرارة، يمكنك ضبط متوسط درجة الحرارة لخزانة الثلاجة بأكملها

يعد التحقق من ليونة الأيس كريم مؤشرًا جيدًا على أن الفريزر هو الفترة المناسبة، بينما يعد التحقق من درجة حرارة الماء المحفوظ في الثلاجة طريقة جيدة للتحقق من درجة حرارة حجرة الطعام.

قد تختلف درجة الحرارة داخل كل حجرة، اعتمادًا على كمية الطعام التي تقوم بتخزينها وأين تضعها.

قد تؤثر درجة حرارة الحجرة المرتفعة أو المنخفضة أيضًا على درجة الحرارة الفعلية داخل الثلاجة.

9 تشغيل الثلاجة



تحذير

يمكن استخدام هذا الجهاز من قبل الأطفال بدءًا من سن 8 سنوات فما فوق والأشخاص ذوي القدرات البدنية أو الحسية أو العقلية المحدودة أو الذين يفتقرون إلى الخبرة والمعرفة إذا تم توفير الإشراف والتوجيه لهم فيما يتعلق باستخدام الجهاز بطريقة آمنة وفهم المخاطر ذات الصلة. يجب ألا يلعب الأطفال بالجهاز. لا يجوز للأطفال التنظيف وصيانة المستخدم دون إشراف.

10 تشغيل الثلاجة

مواصفات ثلاجتك

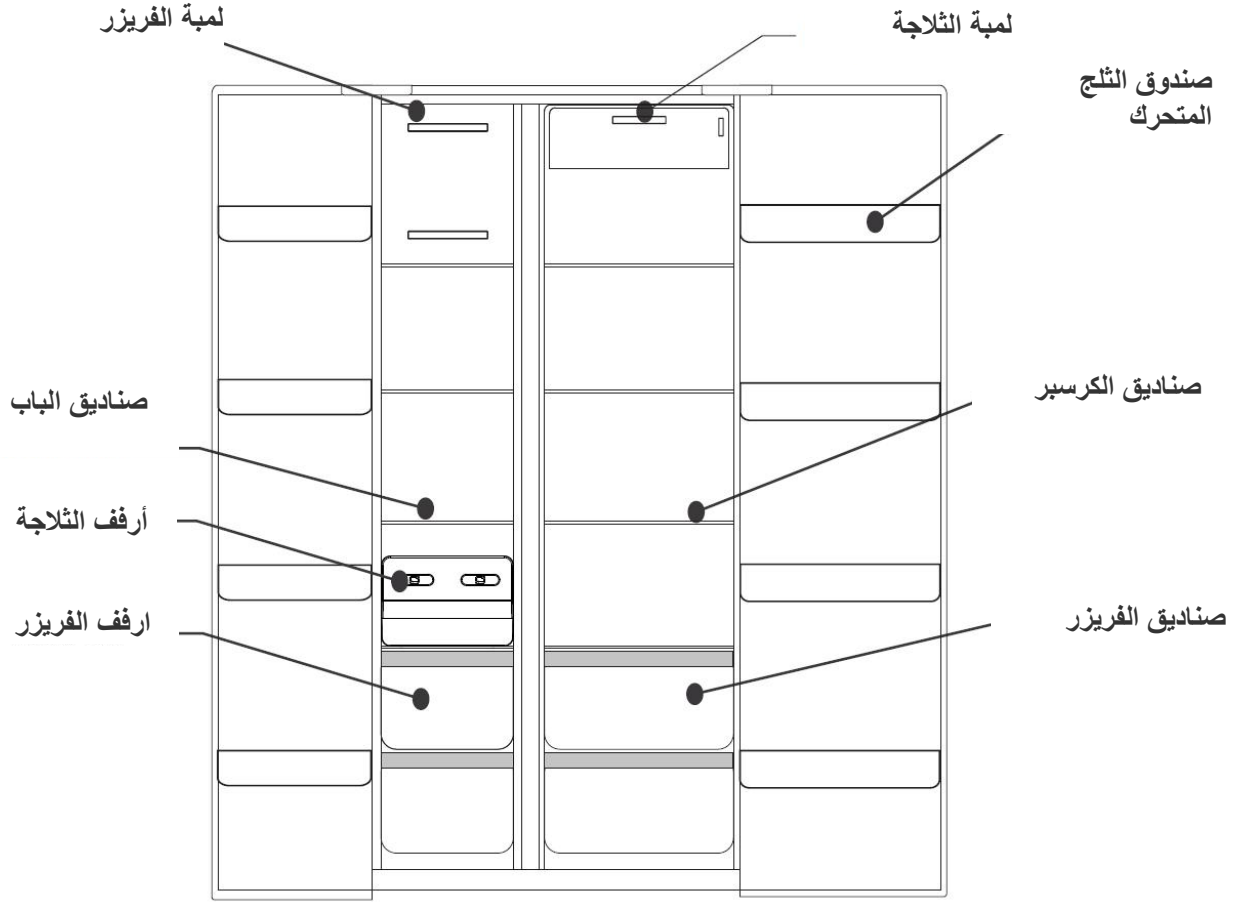

لوحة التحكم

توجد لوحة التحكم على باب الثلاجة.

11 مواصفات الثلاجة

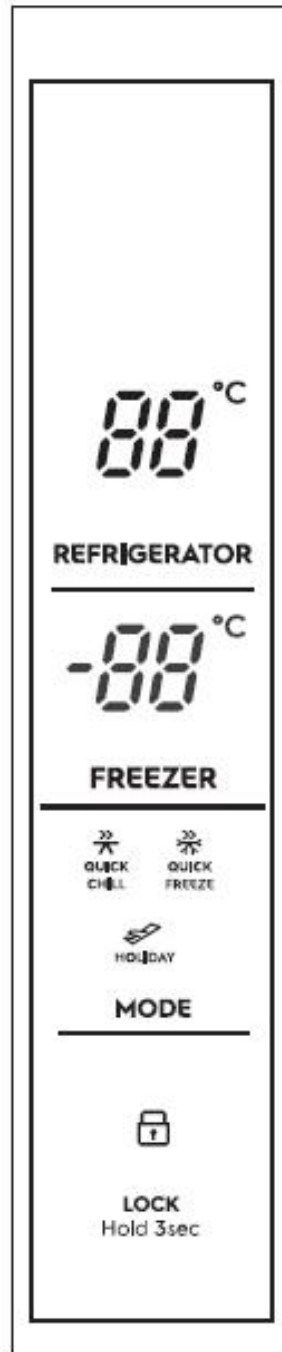

ملاحظة: توضح الرسوم التوضيحية للمنتج ميزات مختلفة، ولكنها قد لا تكون مطابقة تماما للمنتج الحالي.

12 مواصفات الثلاجة
استخدام لوحة التحكم

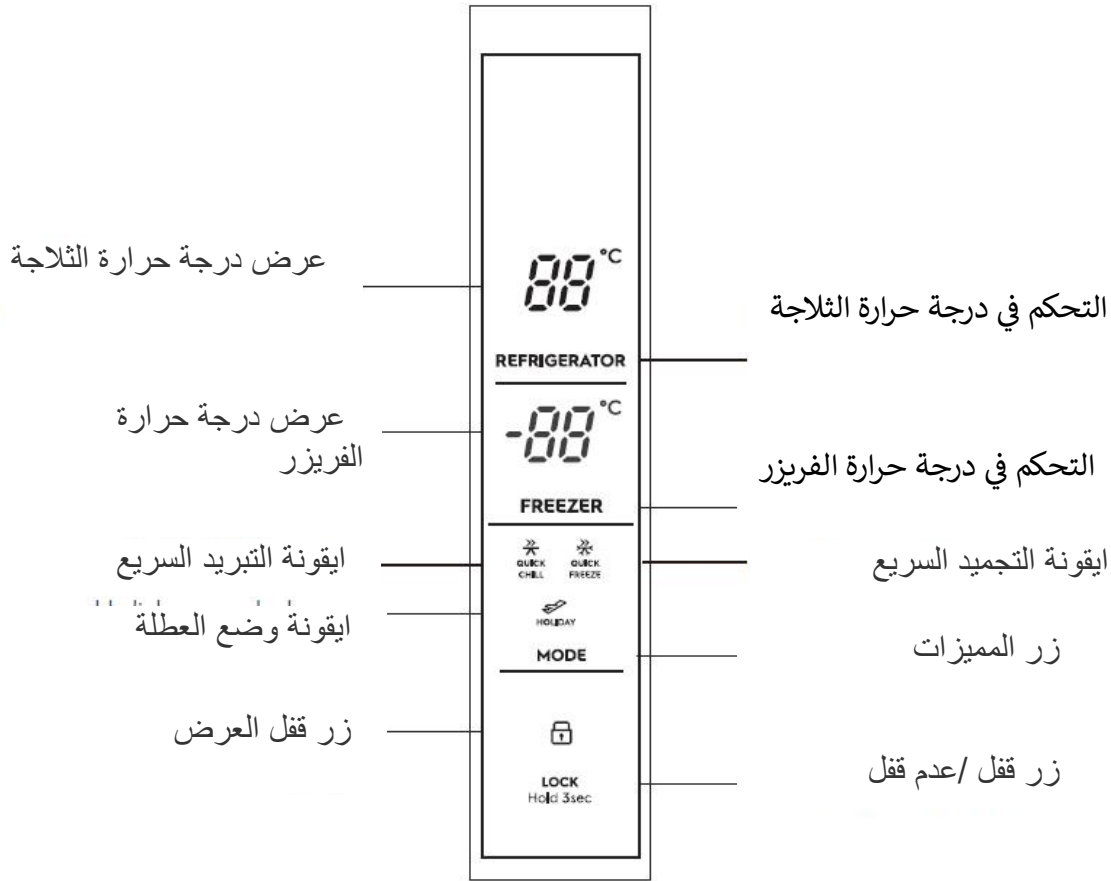

إعدادات وظيفة شاشة العرض

ملاحظة: بعد الوقوف لمدة 20 ثانية ، سيتم إيقاف تشغيل الشاشة تلقائيًا ، وستستيقظ الشاشة تلقائيًا إذا تم لمس الزر مرة أخرى.

اختيار الوظيفة - كل ضغطة على زر "الوضع" ستدور خلال أوضاع التشغيل.

 Holiday وضع العطلة -سيتم تشغيل الثلاجة عند 3 درجة مئوية بينما سيعمل المجمد عند 18- درجة مئوية.

لا تقم بتخزين الطعام الطازج أثناء تشغيل وضع العطلة.

 QUICK FREEZE • طريقة التجميد السريع -عندما يتم اختيار طريقة التجميد الفائقة، سيعمل الضاغط باستمرار لتجميد الأطعمة بشكل أسرع، والحفاظ عليها طازجة. سيتم إيقاف تشغيل وضع المجمد الفائق تلقائيًا إما بعد 24 ساعة من التشغيل، أو عندما يصل المجمد إلى 28- درجة مئوية. سيتم إيقاف تشغيل رمز المجمد الفائق وسوف يستمر المجمد في العمل في درجة الحرارة العادية المضبوطة.

13 تشغيل لوحة التحكم

 QUICK CHILL • أيقونة التبريد السريع - عند تحديد وضع الثلاجة الفائقة، تصل حجرة الثلاجة إلى درجة الحرارة المحددة في أقصر وقت ممكن للحفاظ على الطعام طازجا قدر الإمكان. في

هذا الوضع ، يتم قفل درجة الحرارة المحددة لحجرة الثلاجة عند 2 درجة مئوية. يخرج البرنامج تلقائياً بعد 150 دقيقة كحد أقصى من التشغيل ، ويتم إيقاف تشغيل رمز الثلاجة الفائقة ، مما يشير إلى إيقاف تشغيل وظيفة الثلاجة الفائقة ، وتعود درجة الحرارة المحددة إلى آخر درجة حرارة قبل تشغيل وضع الثلاجة الفائقة.

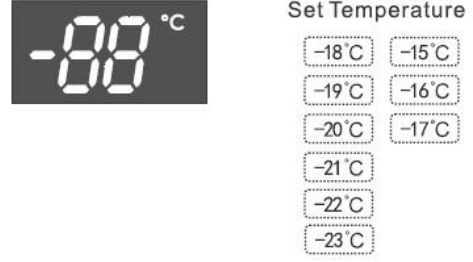

إعدادات الفريزر - درجة الحرارة الافتراضية للمجمد هي

18- درجة مئوية. لتغيير درجة الحرارة ، اضغط على زر "الفريزر" للتنقل بين درجة الحرارة المحددة

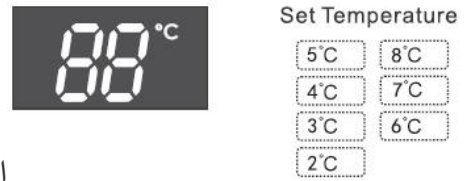

إعدادات حجرة الثلاجة - درجة الحرارة الافتراضية للثلاجة

هي 5 درجات مئوية. لتغيير درجة الحرارة ، اضغط على زر "الثلاجة" للتنقل بين درجة الحرارة المحددة.



مفتاح القفل - اضغط على مفتاح "قفل لمدة 3 ثوان" لتشغيل وضع القفل. سيكون رمز القفل مرئياً. عندما تكون الثلاجة في هذا الوضع ، لن تعمل الأزرار الأخرى الموجودة على لوحة التحكم ، وعندما يتم لمس هذه الأزرار ، سوف ينبعث صوت رنين وسوف يضيء رمز القفل. للخروج من وضع القفل ، اضغط مع الاستمرار على مفتاح القفل لمدة 3 ثوان حتى لا يظهر الرمز بعد الآن. إنذار فتح الباب - عندما يكون باب الثلاجة أو الفريزر مفتوحاً لأكثر من دقيقة ، سيصدر المنبه إنذاراً لتذكير أن الباب مفتوحاً. سيؤدي إغلاق الباب إلى تعطيل صفارة الإنذار. ينطلق المنبه كل 30 ثانية حتى يغلق الباب.

14 تشغيل لوحة التحكم

مواصفات ثلاجتك

يخبرك هذا القسم بكيفية الاستفادة من العديد من الميزات المفيدة وكيفية تنظيفها.

صناديق تخزين الأبواب

الفك: امسك جانبي رف الزجاج بكليتا يديك. ادفعها من الجانب بدون الرئيس و ادفعها للداخل كاتجاه السهم عند الدفع بقوة يرجى ملاحظة أن المشبك على حافة رف الزجاج مفصول عن تجويف البطانة. ثم يمكن إزالة رف الزجاج.

التركيب: أمسك كلا جانبي رف الزجاجة بكلتا يديك. قم بتركيب مشبك الجانب الرئيسي في البداية. ثم ادفع الجانب الآخر للداخل قليلا، ويمكن إصلاح المشبك.

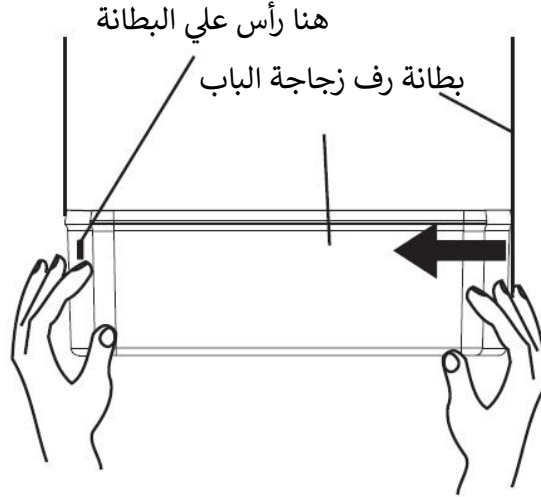

صندوق الكرسي

يمكنك استخدام سلة الخضروات لتخزين الخضروات أو الفواكه أو السلع الصغيرة. لإزالته، اسحبه للأمام ثم للأعلى والخارج

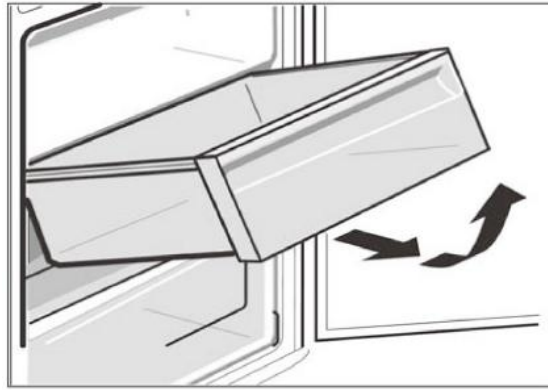

الأرفف الزجاجية

عند إزالة الرف الزجاجي، يرجى الضغط على الدبوس المتحرك تحت الرف بكلتا اليدين والدفع للداخل في نفس الوقت. ثم سيتم إزالة الرف الزجاجي.

15 مواصفات ثلاجتك

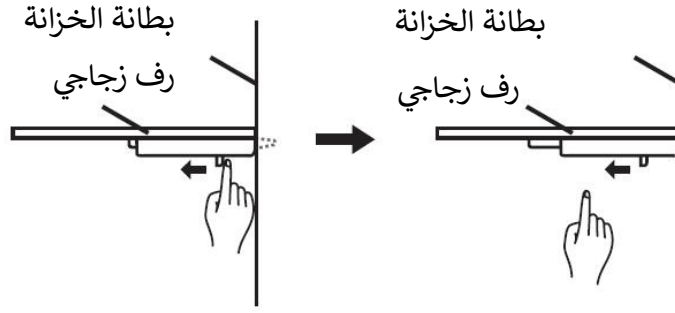

ضوء المصباح

ثلاجتك مزودة باضاءة LED طويلة العمر.

وفي حالة تعطل مصباح LED، وهي حالة غير محتملة، ، فيجب إصلاح مصباح LED من قبل الشركة المصنعة أو وكيل الخدمة أو فني مؤهل مماثل.راجع صفحة الضمان للحصول على تفاصيل الاتصال

لف و تقديم صندوق الثلج

1. اغسل صينية الثلج قبل استخدامها لأول مرة.

2. قم بإزالة الكوب العلوي ، أضف 100 مل من الماء واسكبه ببطء في صندوق الثلج.

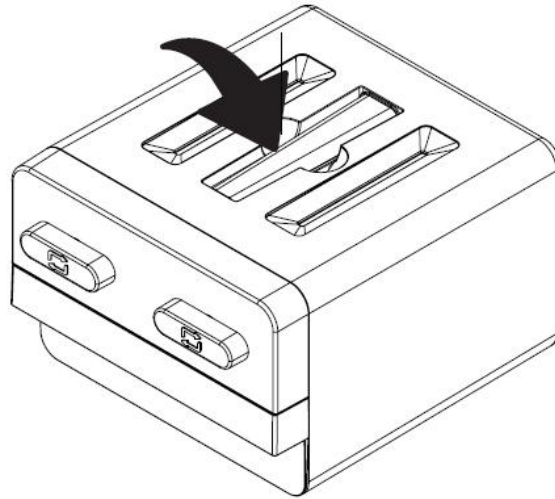

3. ضع صينية الثلج في مكانها.

4. قم بلف الثلج في اتجاه عقارب الساعة لتحرير الثلج من صينية الثلج.

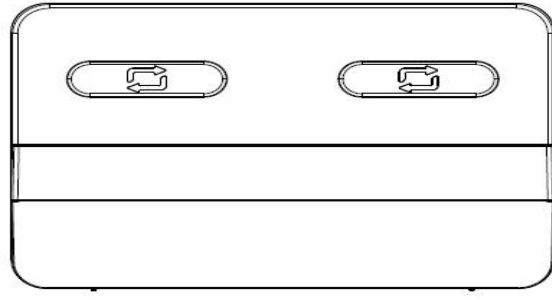

16 مواصفات ثلاجتك

تنظيف ثلاجتك



قبل التنظيف: قم بإيقاف تشغيل الجهاز عند نقطة الطاقة، ثم قم بإزالة سلك الطاقة من المقبس. سيؤدي ذلك إلى التأكد من عدم وجود فرصة لحدوث أي صدمة كهربائية.

الأبواب والخارجية

يجب عليك تنظيف الأبواب بالماء الفاتر والصابون وقطعة قماش ناعمة فقط. اشطفه بالماء للظيف ثم امسح السطح بالماء النظيف وقطعة قماش ناعمة ونظيفة لإزالة بقايا الصابون.



لا تستخدم منظفات الفولاذ المقاوم للصدأ أو الكاشطة أو المنظفات الأخرى لأنها من المحتمل أن تخدش السطح. لا يغطي الضمان الضرر الذي يلحق بهذا المنتج بعد التسليم.

الأجزاء الداخلية

يجب عليك تنظيف الجزء الداخلي للجهاز بانتظام. سيكون من الأسهل التنظيف كلما كانت المواد الغذائية المحفوظة قليلة. اغسل الجزء الداخلي بقطعة قماش ناعمة واستخدم صابوناً خفيفاً غير معطر مع ماء فاتر. قم بتجفيف جميع الأسطح والأجزاء القابلة للإزالة تماماً. تجنب وصول الماء إلى أدوات التحكم بالجهاز. إذا قمت بإخراج أي أجزاء قابلة للإزالة، فاستبدلها وقم بتشغيل الطاقة قبل إعادة تخزين الجهاز بالطعام. بطبيعة الحال، يجب عليك الحفاظ على نظافة الجزء الداخلي من جهازك عن طريق مسح أي انسكابات طعام على الفور وبشكل كامل.

مقابض الباب

احرص على التأكد من الحفاظ على نظافة مقابض الأبواب. يمكن أن تتسبب الأطعمة والمشروبات اللاصقة في التصاق السدادات بالخزانة وتمزقها عند فتح الباب.

اغسل الختم بمنظف معتدل وماء دافئ. اشطفه جيداً وجففه.



لا تستخدم مطلقاً الماء الساخن، أو المذيبات، أو منظفات المطبخ التجارية، أو منظفات الأيروسول، أو مواد تلميع المعادن، أو المنظفات الكاوية أو الكاشطة، أو أدوات الفك لتنظيف هذا الجهاز، لأنها قد تؤدي إلى تلفه. تحتوي العديد من منتجات التنظيف والمنظفات

المتوفرة تجاريًا على مذيبيات من شأنها أن تلحق الضرر بالثلاجة. عند التنظيف، استخدم فقط قطعة قماش ناعمة مع صابون خفيف غير معطر وماء فاتر.

استهلاك الطاقة

سيساعدك الدليل التالي على تقليل تكلفة تشغيل ثلاجتك الجديدة. وهذا سيوفر لك المال ويساعد في الحفاظ على موارد الطاقة القيمة.

1. لا تسد فتحات الهواء. قد يؤدي القيام بذلك إلى تشغيل الثلاجة لفترة أطول واستخدام المزيد من الطاقة.

2. لا تقم بضبط درجة حرارة الفريزر على مستوى منخفض جدًا. بعد مرور 24 ساعة، يجب أن يصبح الأيس كريم متماسكًا ولكن يمكن عصره بالملعقة دون ثني المقبض. إذا كان الأيس كريم أكثر صلابة من هذا (أو طريًا جدًا)، فاضبط عناصر التحكم في درجة حرارة الفريزر (انظر "ضبط درجة الحرارة"، الصفحة 7).

3. تأكد من إغلاق أبواب الثلاجة بشكل صحيح عند إغلاقها.

17 تنظيف ثلاجتك

4. قبل أن تفتح أبواب الثلاجة، قرر ما تريد وضعه أو إخراجها. سيؤدي هذا إلى تقليل الوقت الذي تكون فيه الأبواب مفتوحة.

5. من الأفضل أن تكون الثلاجة في مكان بعيد عن أشعة الشمس المباشرة وبعيدًا عن أجهزة التدفئة مهما كان نوعها. على سبيل المثال، لا تضع الثلاجة بجوار البوتاجاز أو الموقد أو غسالة الأطباق.

6. اترك الأطعمة الساخنة تبرد إلى درجة حرارة الغرفة قبل وضعها في الفريزر.

7. قم بإذابة الأطعمة المجمدة في قسم الثلاجة.

8. إذا أبقيت حجرة التجميد ممتلئة إلى أقصى حد، فإن كتلة الطعام الخاصة بك ستساعد في الحفاظ على درجة حرارة الفريزر عند فتح الباب.

إطفاء الثلاجة

- إذا كنت ستغادر لقضاء عطلة قصيرة، فلا داعي لإيقاف تشغيل ثلاجتك.

- إذا كنت مسافرًا في عطلة طويلة وترغب في إيقاف تشغيل الثلاجة، فاتبع الخطوات الموضحة أدناه.

1. أخرج جميع الأطعمة من حجيرات الثلاجة والفريزر.

2. قم بإيقاف تشغيل الثلاجة وإزالة السلك الكهربائي من نقطة الطاقة.

3. تنظيف الجزء الداخلي.

4. اترك الأبواب مفتوحة. وهذا يمنع البكتيريا من النمو وتسبب الروائح في الثلاجة.

إنقطاع الطاقة

في حالة انقطاع التيار الكهربائي في منطقتك، أبق باب الفريزر مغلقاً. ستبقى معظم الأطعمة الموجودة في الفريزر مجمدة لمدة 24 ساعة.

18 تنظيف ثلاجتك

دليل تخزين المواد الغذائية

فئة	المنتج	ثلاجة	الفریزر	نصائح للتخزين
لحمة.	النقانق واللحم المفروم	2-1 أيام	2-3 أشهر	احتفظ باللحوم الباردة في الجزء الخلفي من الثلاجة حيث تكون أكثر برودة.
	القطع وشرائح اللحم	4-3 أيام	4-6 أشهر	يمكن أن يتسبب البلاستيك في تعرق اللحوم إذا تم تخزينه في الثلاجة لأكثر من يوم.
	اللحوم الباردة	3-5 أيام	4-6 أشهر	يمكن أن يستغرق التجميد ما يصل إلى 48 ساعة حتى يذوب بشكل صحيح، قم بنقل الشواء المجمد إلى الثلاجة قبل يومين من الاستخدام.
	الديك المحمر	3-5 أيام	12 شهر	إذا اكتسبت الدواجن رائحة أو لوناً ولم تكن متأكدًا من ذلك، فمن الأفضل التخلص منها.
دواجن	الفراخ	2-1 أيام	2 أشهر	البييض الكامل غير مناسب للتجميد، ويمكن تجميد البيض المخفوق قليلاً لمدة أربعة أشهر.
	دجاج محمر	3-5 أيام	12 شهر	لا تقم أبدًا بتجميد الجمبري في الماء المملح لأن ذلك سيؤدي إلى تجفيف اللحم.
	البيض	6 أسابيع	لا يوضع في الفريزر	إذا اكتسبت منتجات الألبان رائحة أو لوناً ولم تكن متأكدًا من ذلك، فمن الأفضل التخلص منها.
مأكولات بحرية	السمك و الفيليه	2-3 أيام	2 أشهر	حسب صنف الجبن الصلب، يمكن أن يستمر من أسبوعين إلى شهرين.
	الجمبري وسرطان البحر	2-1 أيام	2 أشهر	حتى تاريخ انتهاء الصلاحية
	القريدس	2-1 أيام	2 أشهر	الزبادي
ألبان	لبن		لا يوضع في الفريزر	الجبن الصلب
		7-10 أيام	لا يوضع في الفريزر	أجبان طرية
		أسبوعين - شهرين	شهرين (مبشور)	سمنة
		2-1 اسبوع	لا يوضع في الفريزر	
		8 أسابيع	12 شهرًا	
فواكه وخضروات	كل الفاكهة والخضروات لها مدة صلاحية مختلفة. يبقى بعضها طازجًا لبضعة أيام، على سبيل المثال الفاصوليا، والبعض الآخر يمكن أن يستمر لبضعة أشهر على سبيل المثال، البصل.			احتفظ بالخضروات في الثلاجة وبعيدًا عن فتحات الهواء لتجنب تجميدها.
	لا تغسل الفواكه والخضروات قبل تخزينها في الثلاجة لأن ذلك قد يجعلها عرضة للتعفن.			
بقايا الطعام	طعام مصنوع بالمنزل	3-4 أيام	2-6 شهور	تخزينها في حاوية محكمة الإغلاق. قم بتجميد الوجبات بأحجام صغيرة للحد من الهدر.

ملحوظة مهمة:

يرجى ملاحظة أن استخدام هذه المعلومات كدليل فقط، سيختلف وقت التخزين الفعلي اعتمادًا على كيفية استخدام الثلاجة والظروف المناخية ونضارة الطعام.

19 دليل تخزين المواد الغذائية

اكتشاف الأخطاء وإصلاحها

إذا كنت تعتقد أن هناك خطأ ما في ثلاجتك، فيمكنك إجراء بعض الفحوصات السهلة قبل الاتصال بالخدمة. يمكنك تحديد المشكلة، مما يوفر على نفسك الإزعاج ويوفر الوقت والمال.

المشكلة	الحل
عندما لا يعمل جهازك	<ul style="list-style-type: none"> • تأكد من توصيل سلك الطاقة بمنفذ الطاقة بشكل صحيح وأن المأخذ في وضع التشغيل "ON".
	<ul style="list-style-type: none"> • حاول تشغيل جهاز آخر من مأخذ الطاقة. إذا لم تصل أي طاقة من المنفذ، فربما تكون قد انفجرت فتيلًا أو تعطلت دائرة مصدر الطاقة المنزلي لديك. • حاول ضبط التحكم في درجة الحرارة على وضع "أكثر برودة" قليلاً.
	<ul style="list-style-type: none"> • من الطبيعي ألا تعمل مروحة الفريزر أثناء دورة إزالة الثلج التلقائية، أو لفترة قصيرة بعد تشغيل الجهاز.
عندما يكون هناك صوت مزعج في الثلاجة/الفريزر	<ul style="list-style-type: none"> • تستخدم الثلاجات/المجمدات الحديثة ذات سعة التخزين المتزايدة ضواغط عالية السرعة. يمكن أن توفر هذه مستوى صوت عالٍ على ما يبدو وهو أمر طبيعي تمامًا. تشمل الأصوات التشغيلية العادية ما يلي: • الصوت بين الحين والآخر، والذي يشبه غليان الماء. • ضجيج تدفق الهواء (يدور الهواء بسبب مروحة صغيرة). • سماع صوت فرقة أثناء عملية إزالة الثلج التلقائية.
	<ul style="list-style-type: none"> • قد تعني الأصوات الغريبة الأخرى أنك بحاجة إلى التحقق واتخاذ الإجراءات اللازمة. على سبيل المثال، قد تعني الضوضاء ما يلي: • الخزانة غير مستوية. • الأرضية غير مستوية أو ضعيفة. • الزجاجات موضوعة بشكل سيء وتصدر صوت قعقة. • وجود اهتزازات من جسم ما أعلى الثلاجة أو خلفها أو بجوارها. • الجزء الخلفي من خزانة الثلاجة ملامس للحائط.
	<ul style="list-style-type: none"> • تذكر أنه من الطبيعي أن يرتفع الصوت عندما تبدأ الثلاجة في العمل، أو خلال الفترات الأكثر هدوءًا مثل الليل.
إذا كانت هناك روائح داخل الجهاز	<ul style="list-style-type: none"> • قد يحتاج الجزء الداخلي إلى التنظيف. • بعض الأطعمة تنتج روائح. • قد تسبب بعض الحاويات والأغلفة روائح كريهة. • اسأل نفسك ما إذا كانت الرائحة قد بدأت في نفس الوقت الذي بدأت فيه بتخزين شيء غير عادي.
عندما يبدو أن المحرك يعمل أكثر من المتوقع	<ul style="list-style-type: none"> • يوفر لك جهازك الجديد ساعات كبيرة في كل من قسم الثلاجة والفريزر المنفصل. من الطبيعي أن يعمل المحرك بشكل متكرر. ومع ذلك، للحفاظ على التشغيل إلى الحد الأدنى، تحقق مما يلي: • هل تبقى الأبواب مفتوحة لفترة طويلة جدًا أو كثيرًا؟ • هل تم ضبط عناصر التحكم على درجة باردة جدًا؟ راجع "استخدام لوحة التحكم" لمعرفة كيفية الضبط. • هل تم مؤخرًا تخزين كميات كبيرة من الطعام الدافئ؟ عادة ما تعني مواسم الصيف والأعياد والعطلات المزيد من العمل لجهازك. • إذا كان النهار حارًا أو كانت الغرفة دافئة جدًا، فسيحتاج الجهاز إلى التشغيل أكثر من المعتاد. • سيعمل الجهاز أكثر من المعتاد بعد تثبيته مباشرة أو عند إيقاف تشغيله لفترة طويلة.
إذا كانت درجة الحرارة في الثلاجة باردة جدًا	<ul style="list-style-type: none"> • راجع "استخدام لوحة التحكم" لمعرفة كيفية الضبط. • زيادة درجة الحرارة لتجنب استهلاك الطاقة العالية.
في حالة حدوث تبريد شديد في الفريزر	<ul style="list-style-type: none"> • تأكد من إغلاق أبواب الفريزر والثلاجة بشكل كامل. إذا تركت الأبواب مفتوحة جزئيًا، فسوف يغطي الصقيع الشديد الجزء الداخلي من الفريزر. إذا تطور الصقيع، قم بإزالته. تأكد من إغلاق الأبواب بشكل صحيح ولن يتكرر الصقيع.
إذا كان الماء يقطر على الأرض	<ul style="list-style-type: none"> • قد لا يتم وضع صينية إزالة الثلج (الموجودة في الجزء الخلفي من الخزانة) بشكل

صحيح، أو قد لا يتم وضع أنبوب التصريف بشكل صحيح لتوجيه المياه إلى هذه الصينية. قد تحتاج إلى سحب الثلجة بعيدًا عن الحائط لفحص الدرج والأنبوب.	
من الطبيعي أن يفتح باب الفريزر ويعاد غلقه للحظات عندما يكون باب حجرة الطعام مغلقًا. إذا ظل باب الفريزر مفتوحًا، فهذا يشير إلى أن خزانة الثلجة تحتاج إلى إمالة للخلف قليلاً. إذا اتصلت بشخص خدمة لحل هذه المشكلة، فسيتم محاسبتك على تكلفة استدعاء الخدمة، لأن هذا ليس خطأ في الضمان.	يفتح باب الفريزر بعد إغلاق باب الثلجة
في حالة التشغيل العادي، تقوم الثلجة بنقل الحرارة من داخل الخزانة إلى خارجها. من الطبيعي أن يشعر جانب الثلجة ومؤخرتها بالدفء/السخونة أثناء التشغيل. سيكون هذا أكثر وضوحًا أثناء بدء التشغيل والظروف المحيطة الساخنة.	عندما تكون درجة الحرارة ساخنة/دافئة على الجانب الخارجي والخلفي للثلجة

20 اكتشاف الأخطاء وإصلاحها

عندما يكون هناك تسرب في موزع المياه

1. لا تقم بملء أي مشروبات في خزان المياه باستثناء المياه النقية/المعدنية
2. تأكد من أن صمام الموزع محكم بدرجة كافية
3. تنظيف خزان المياه بشكل كامل

إذا كانت لديك مشكلة، واستمرت المشكلة بعد إجراء الفحوصات المذكورة أعلاه، فاتصل بأقرب مركز خدمة معتمد من Electrolux أو الوكيل الذي اشترت الثلجة منه. كن مستعدًا لعرض رقم الطراز و PNC المكون من 9 أرقام والرقم التسلسلي المكون من 8 أرقام والمذكور على الملصق الموجود داخل حجرة الثلجة.

21 اكتشاف الأخطاء وإصلاحها

electrolux.com/shop



تواصل مع خدمة عملاء الكترولوكس 

تايلاند

هاتف مركز الاتصال: (+66 2) 9000 725

شركة إلكترولوكس تايلاند المحدودة

مبنى الكترولوكس

الطابق الرابع عشر، 1910 طريق بيتشوري الجديد، بانجكاي، هواي كوانغ، بانكوك 10310

هاتف المكتب: (2 66+) 9100 725

فاكس المكتب: (2 66+) 9299 725

البريد الإلكتروني: customercare@electrolux.co.th

إندونيسيا

بي تي الكترولوكس اندونيسيا

جى. عبد المويس رقم 34، بيتوجو سيلاتان،

جامبير، جاكرتا بوسات 10160، إندونيسيا

خدمة الخط الساخن : 9999 111 0804

الرسائل القصيرة: 8863 8088 0812

و: 777 8339 0811

البريد الإلكتروني: customercareID@electrolux.com

موقع الكتروني: www.electrolux.co.id

Diimprom oleh PT الكترولوكس اندونيسيا

فيتنام

الرقم المجاني المحلي: 99-88-58-1800

هاتف: (8 84+) 5465 3910

إلكترولوكس فيتنام المحدودة

الدور التاسع، برج A&B

76 شارع لو لاي - بن ثانه وارد - المنطقة الأولى

مدينة هو تشي مينه

فيتناميا

هاتف المكتب: (8 84+) 5465 3910

فاكس المكتب: (8 84+) 5470 3910

البريد الإلكتروني: vncaire@electrolux.co.vn

ماليزيا

الرقم المحلي المجاني: 1300-88-11-22

إلكترولوكس للأجهزة المنزلية شبكة التنمية المستدامة. دينار بحريني

الطابق السابع، برج 2، جايا 33، رقم 3 جالان سيمانجات، سكسين

13، 4610 بيتالينج جايا، سيلانجور

هاتف المكتب: (3 60+) 5999 7843

فاكس المكتب: (3 60+) 5511 7955

مركز خدمة العملاء: قطعة 6C، رقم 28، جالان 22/15، تامان

Perindustrian تيونج نام، 40200 شاه علم، سيلانجور.

الخط الساخن لرعاية المستهلك: (3 60+) 0800 5525

فاكس: (3 60+) 2521 5524

فيلبين

الرقم المحلي المجاني: 2273 care-845-10-800-1

الخط الساخن لخدمة العملاء: (2 63+) 845 رعاية 2273

شركة الكترولوكس فيلس

الطابق 25، برج البنك العادل 8751

باسيو دي روكساس، مدينة ماكاتي

1226 الفلبين

هاتف: (2 63+) 4510 845

فاكس: (2 63+) 4548 845

البريد الإلكتروني: wecare@electrolux.com

سنغافورة

الخط الساخن لرعاية المستهلك : (65+) 67273699

إلكترولوكس S.E.A. بي تي إي المحدودة.

1 فيوجنبوليس بليس، الردهة الغربية رقم 10-07 جالاكسيس،
سنغافورة 138522.

فاكس المكتب: (65+) 67273611

البريد الإلكتروني: customer-care.sin@electrolux.com

شارك المزيد من أفكارنا على موقع Electrolux.com.au

هونغ كونغ

مركز خدمة الأجهزة الكهربائية DCH

4/ف، مبنى DCH، 20 طريق كاي تشيونغ،

خليج كولون، هونغ كونغ

الخط الساخن للخدمة: (852+) 9888 3193

البريد الإلكتروني: customercare@dch.com.hk

موقع الكتروني: www.electrolux.com.hk